

# ITEM # HTRACKC

## Horizontal Truck Rack Assembly & Operating Instructions



**READ ALL INSTRUCTIONS AND WARNINGS BEFORE USING THIS PRODUCT.**

This manual provides important information on proper operation and maintenance. Every effort has been made to ensure the accuracy of this manual. We reserve the right to change this product at any time without prior notice.

**Questions? Problems? CONTACT CUSTOMER SERVICE.**

If you experience a problem or need parts for this product, visit our website <http://www.buffalotools.com> or call our customer help line at **1-636-532-9888, Monday-Friday, 8 AM - 4 PM Central Time**. A copy of the sales receipt is required.

Lay out all parts according to assembly diagram 1 and 2, parts list, and hardware list, to verify you have received all necessary pieces.

### ASSEMBLY DIAGRAM 1

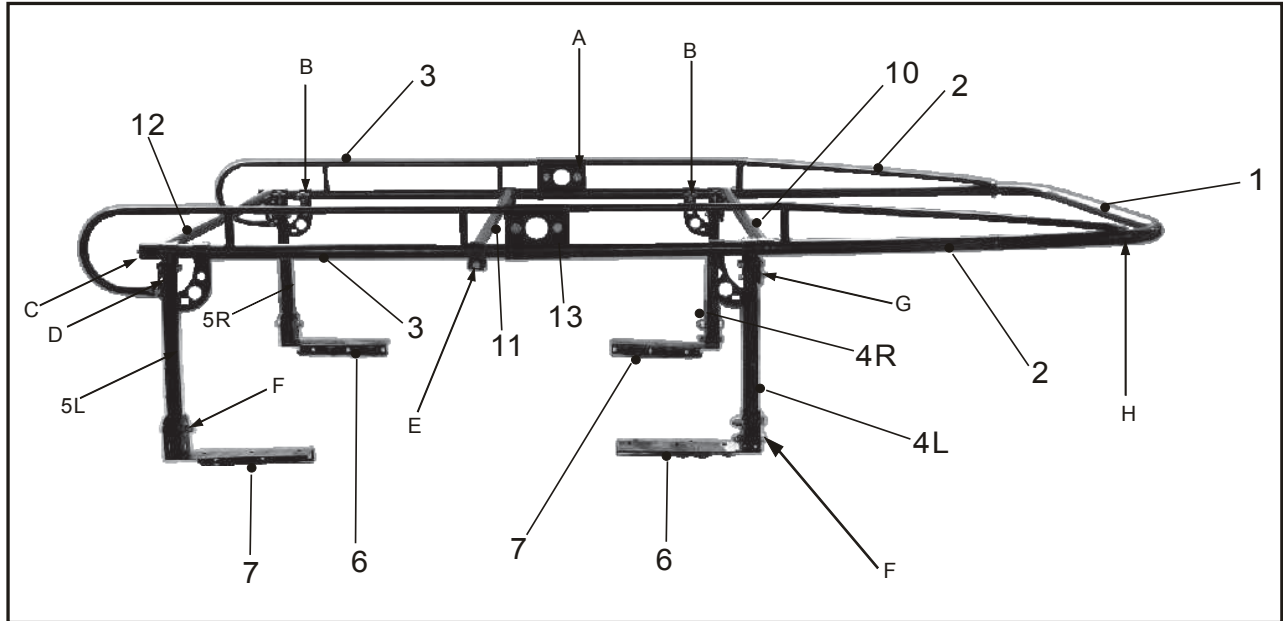

### ASSEMBLY DIAGRAM 2

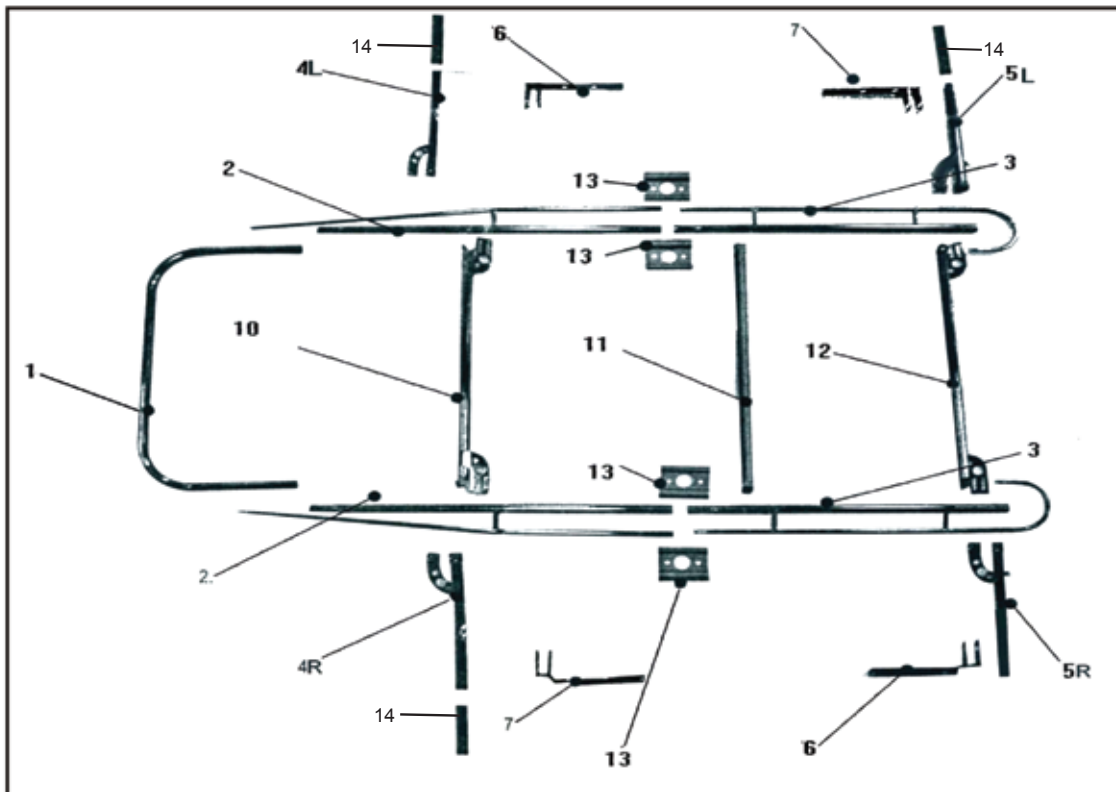

## Parts List

Item No.	Description	Quantity	Remarks
1	Cab Hoop	1	
2	Front Side Kit	2	
3	Rear Side Kit	2	
4L	Left Front Upstand	1	
4R	Right Front Upstand	1	
5L	Left Rear Upstand	1	With Welded Tip
5R	Right Rear Upstand	1	
6	Mounting Foot	2	
7	Mounting Foot	2	
10	Front Bar	1	
11	Center Bar	1	
12	Rear Bar	1	
13	Clamps	4	

## Hardware List

Item No.	Description	Quantity	Item No.	Description	Quantity
A	Bolt: M16 x 30	4	F	Bolt : M18x88	8
	Nut: M16	4		Nut : M18	8
	Flat Washer: $\Phi$ 16	8		Spring Washer: $\Phi$ 18	8
				Flat Washer: $\Phi$ 18	16
B	Bolt: M12 x 50	8	G	Bolt: M12x72	8
	Nut: M12	8		Nut: M12	8
	Flat Washer: $\Phi$ 12	8		Spring Washer: $\Phi$ 12	8
				Flat Washer: $\Phi$ 12	8
C	Bolt: M12x50	2	H	Bolt: M10x70	2
				Nut: M10	2
				Spring Washer	22
D	Bolt: M10x35	2		Flat Washer: $\Phi$ 10	
	Nut: M10	2	I	"J" Shape Screw	8
	Flat Washer: $\Phi$ 10	2		Nut: M12	8
				Spring Washer: $\Phi$ 12	8
E	M12x75	2		Flat Washer: $\Phi$ 12	8
	Nut: M12				
	Flat Washer: $\Phi$ 12	2			

**In order to properly assemble the rack you need to determine if the rack will be installed on a LONG BED or SHORT BED truck.**

**WARNING: DO NOT tighten any bolts during the following steps.**

### **Step 1**

Slide one of the Rear Upstands (5) into the Rear Side Kit (3) as shown in Fig 2. Then connect them using bolts, flat washers, and nuts provided.(B)

### **Step 2**

Install the Rear Bar (12) over the end of the Side Kit as shown in Fig 3. Using bolt, (C) to attach the Rear Bar to the Side Kit. Fig 4.

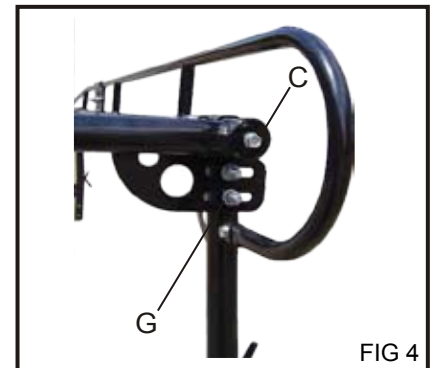
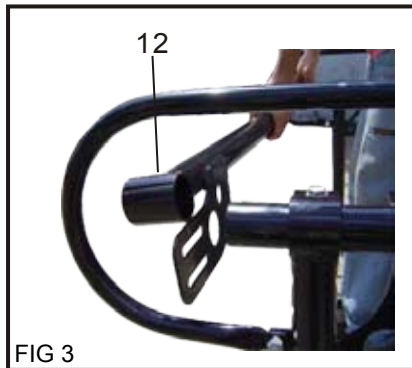
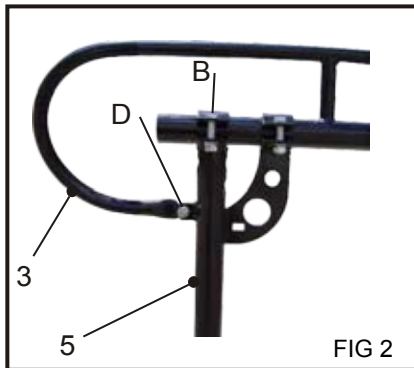

### **Step 3**

Install 2 piece bolts (G) through the Rear Upstand (5) and the Rear Bar (12). Attach using flat and spring washers, nuts as shown in Fig 4. Repeat the above steps to the opposite side.

**Do not tighten any bolts.**

**WARNING: Truck bed size determines rack assembly. Follow instructions below.**

### **Step 4**

#### **(For Short Bed Truck)**

Slide the Front Bar (10) onto the Front Side Kit (2) first, then slide the Front Upstand (4) into Front Side Kit backward as shown in Fig 6.

#### **(For Long Bed Truck)**

Slide the Front Bar (10) onto the Front Side Kit (2) first, then slide the Front Upstand into Front Side Kit forward as shown in Fig 7 and Fig 8. Bolt the Front Upstand (4) using 2 piece bolt, flat washer, and nut (B). Then connect the Front Upstand to the Front Bar (10) by 2 piece bolts (G), flat and spring washers, nuts (G). Repeat to the opposite side.

**Do not tight any bolts.**

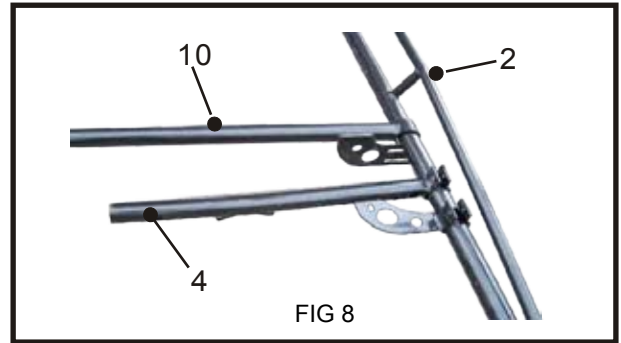
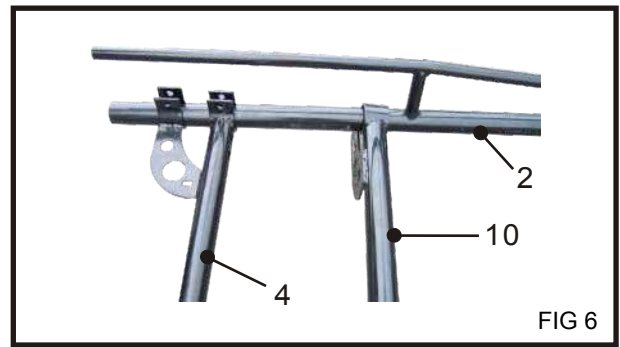
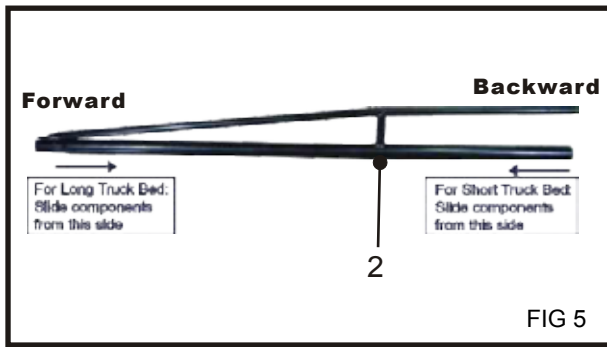

**Step 5**

Slide the Front and Rear Side Kit (2 & 3) together. Bolt the clamps together using 2 piece bolts (A) with flat washers, nuts (A). Use Fig 9 and Fig 10 for reference. Repeat for the opposite side.

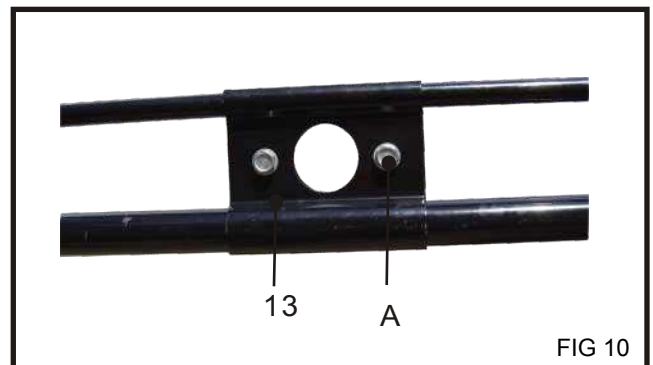
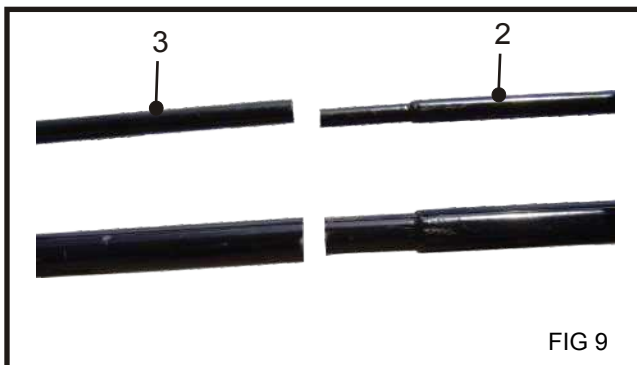

**Step 6**

Insert the Cab Hoop (1) into both Front Side Kits (2). Attach it to the Front Side Kits using 2 piece bolts, flat washers, nuts (H). Use Fig 11 and Fig 12 for reference.

**Remember do not tighten any bolts.**

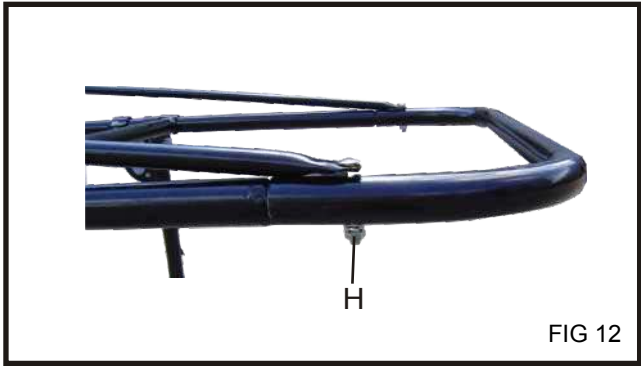

**Step 7**

Position the Center Bar (11) onto the Front or Rear Side Kits, and attach with 2 piece bolts, flat washers, nuts (E). Fig 13. and Fig 14.

**Note: The center bar is adjustable and can be placed anywhere along the length of the Side Kit.**

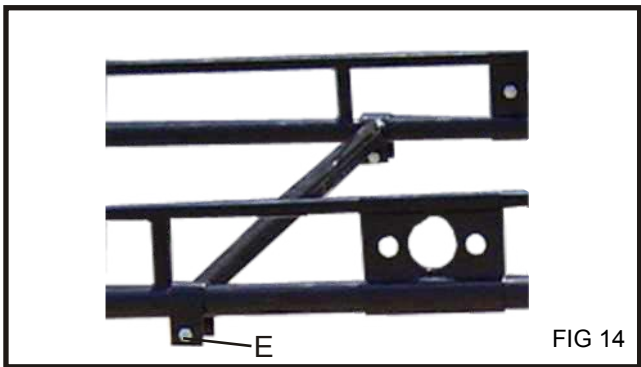
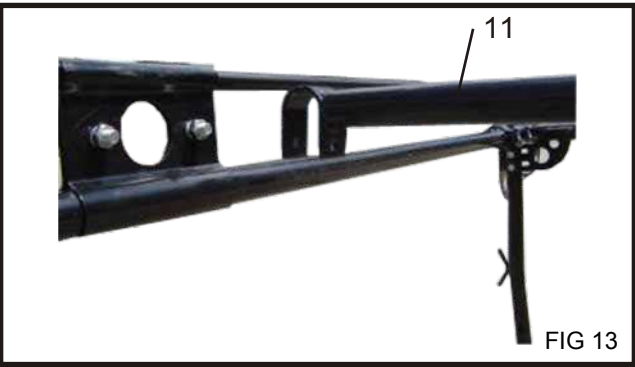

**Step 8**

Install the Left Front Mounting Foot (6) to the Bottom of the Front Upstand. Bolt them together using 2 piece bolts, 4 piece flat washers, 2 piece spring washers, and nuts. Fig 15 and Fig 16.

**Note: All of the lips of the Mounting Feet must face towards the inside of the truck bed.**

Repeat above step to the other three mounting feet. **Remember do not tighten any bolts.**

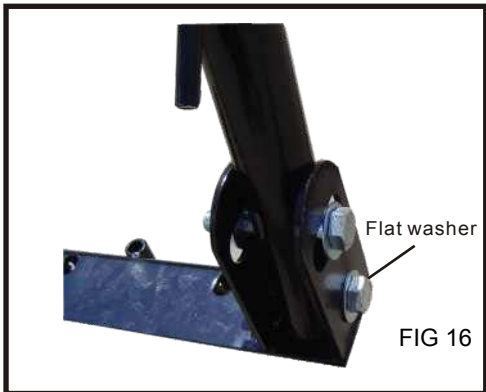
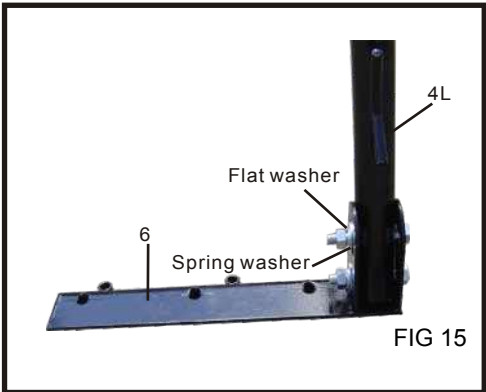

### Step 9

You will need to know the distance between the Front Mounting Foot and the Rear Mounting Foot and the size of the bed of your truck before lifting the rack onto your vehicle. Measure the length of your truck with the tailgate closed, and measure between the center of the Front and Rear Upstands, and move the Front Upstand backwards or forwards as needed to match the size of the truck bed.

**Do not tighten any bolts.**

**Note: You will require assistance for the following steps.**

### Step 10

Position the Front Mounting Feet as close as possible to the front corner of the bed rails. Align the Rear Mounting Feet as close as possible to the corner of the bed rail in order to position the rack onto your vehicle more stability.

**WARNING: The Upstands can be adjusted while the rack is on the bed.**

There are two ways to attach the Rack to your vehicle: No Drill Installation and Permanent Installation. Please follow the instructions below:

### NO DRILL INSTALLATION

#### Step 11

You must use 2 "J" hooks (provided) per mounting foot order to attach the rack to your truck bed. If there are obstructions under the bed rail which will prevent using the "J" hooks, move the Upstands to the proper position.

#### Step 12

Insert the "J" hooks into the Mounting Foot as shown in Fig 17. Attach them using flat and spring washers, nuts.

**NOTE:** If the threaded part of the "J" hook remaining above the bed rail is too long, cut it off with a hacksaw.

Repeat the above steps to other three Mounting Feet.

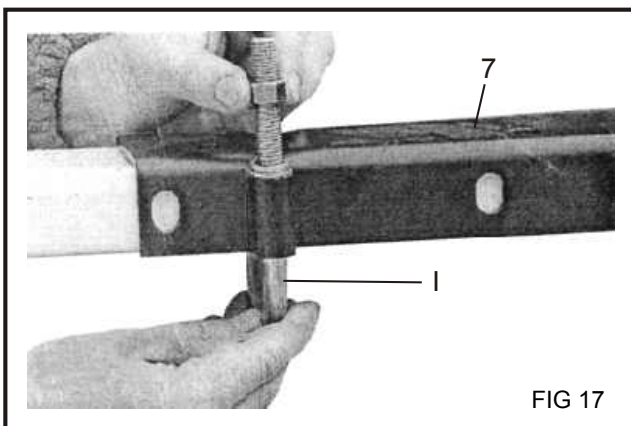



## PERMANENT INSTALLATION:

### Step 11

Push the Mounting Foot towards the bed rail and make sure the lip of the Mounting Foot stays firmly against the edge of the bed. Mark three slots on the top of the Mounting Foot using a felt tip marker. Use Fig 18 and Fig 19 are for reference.

**WARNING: Before drilling your vehicle's bed rails, you MUST check to see if you have a clear hole from the top of rail to the underside of the rail. Use at least TWO bolts to attach each Mounting Foot to the vehicle.**

### Step 12

Use a center punch to position the center of the holes, then drill the mounting holes in the bed rails using a 5/16 drill bit.

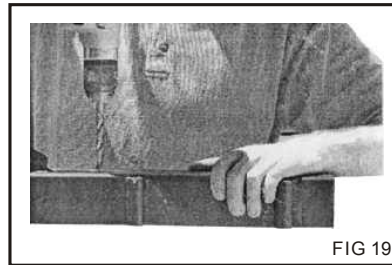
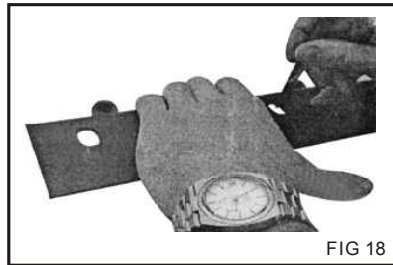

### Step 13

Bolt the rack to the bed rail using 2 piece bolts, 4 piece flat washers, 2 piece spring washers, and 2 piece nuts. Repeat the above steps to other three Mounting Feet.

### Step 14

Stand in front of your truck and check if the Cap Hoop is parallel with the horizontal surface of the truck cab roof. Push or pull the rack to adjust.

### Step 15

When you are satisfied with the above steps, tighten the Mounting Feet first then tighten all other bolts and screws.

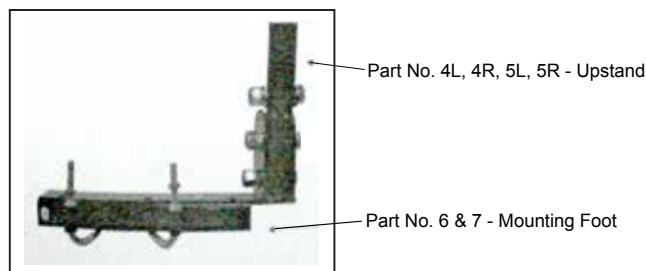
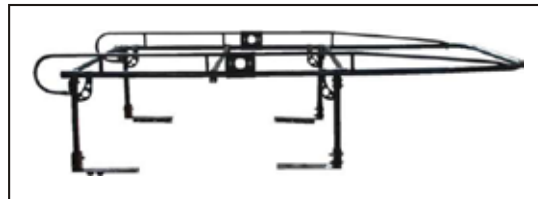



# HTRACKC

## Support de caisse horizontal

### Assemblage et mode d'emploi



VEUILLEZ LIRE TOUTES LES INSTRUCTIONS ET MISES EN GARDE AVANT D'UTILISER CET ARTICLE.

Ce guide fournit des renseignements importants sur l'utilisation et l'entretien de cet article. Toutes les mesures ont été prises afin d'assurer l'exactitude des informations. Nous nous réservons le droit de modifier ce produit en tout temps sans préavis.

**Attention!** NE RETOURNEZ PAS CE PRODUIT CHEZ LE DÉTAILLANT.

**Questions ? Problèmes ? COMMUNIQUEZ AVEC BUFFALO TOOLS .**

Si vous éprouvez des difficultés ou avez besoin de pièces pour ce produit, visitez notre site Web <http://www.buffalotools.com>. ou appelez notre ligne d'aide à la clientèle au 1 636-532-9888, du lundi au vendredi, de 8 h à 16 h HNC. Une copie du reçu de vente est exigée.

En suivant les schémas d'assemblage numéro 1 et 2, les listes des pièces et de quincaillerie, disposer toutes les pièces sur le sol et s'assurer qu'il n'en manque aucune.

### Schéma d'assemblage n° 1

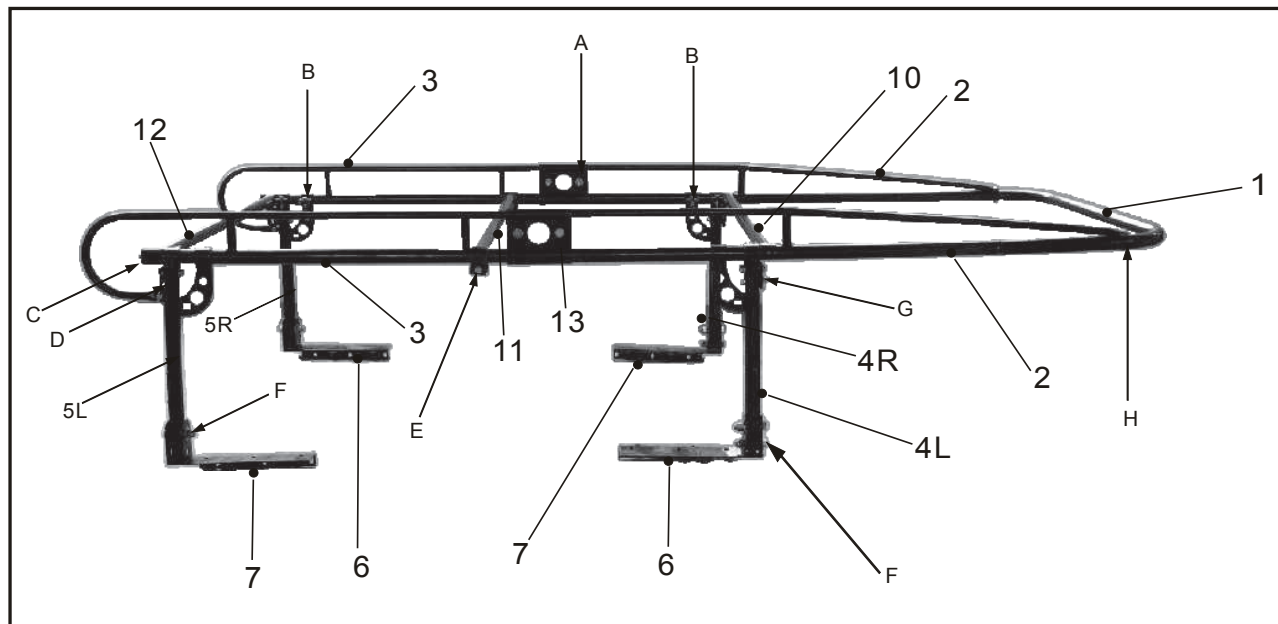

### Schéma d'assemblage n° 2

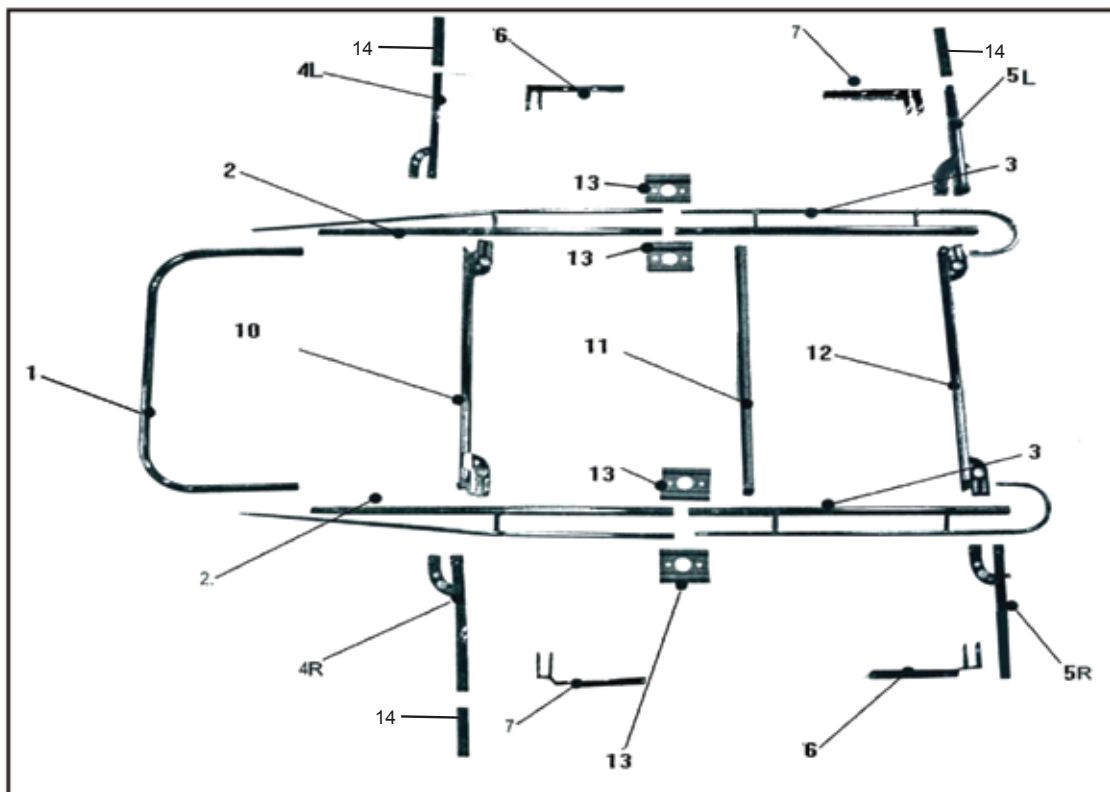

## Liste des pièces

N° d'article	Description	Quantité	Commentaire
1	Arceau de cabine	1	
2	Monture côté - avant	2	
3	Monture côté - arrière	2	
4L	Montant avant - gauche	1	
4R	Montant avant - droite	1	
5L	Montant arrière - gauche	1	Pointe soudée
5R	Montant arrière - droite	1	
6	Pied de montage - gauche	2	
7	Pied de montage - droite	2	
10	Traverse avant	1	
11	Traverse centrale	1	
12	Traverse arrière	1	
13	Brides de fixation	4	

Rallonge \*\* vendu séparément. **COMMUNIQUEZ AVEC BUFFALO TOOLS 1-636-532-9888**

## Liste de quincaillerie

N° d'article	Description	Quantité	N° d'article	Description	Quantité
A	Boulon : M16 x 30	4	F	Boulon : M18x88	8
	Écrou : M16	4		Écrou : M18	8
	Rondelle plate : Ø 16	8		Rondelle à ressort : Ø 18	8
				Rondelle plate : φ18	16
B	Boulon : M12 x 50	8	G	Boulon : M12x72	8
	Écrou : M12	8		Écrou : M12	8
	Rondelle plate φ12			Rondelle à ressort : φ12	8
		8		Rondelle plate φ12	8
C	Boulon : M12x50	2	H	Boulon : M10x70	2
				Écrou : M10	2
				Rondelle à ressort	22
D	Boulon : M10x35	2		Rondelle plate φ10	
	Écrou : M10	2	I	Crochet en J	8
	Rondelle plate φ10	2		Écrou : M12	8
				Rondelle à ressort φ12	8
E	M12x75	2		Rondelle plate φ12	8
	Écrou : M12				
	Rondelle plate φ12	2			

**Afin d'assembler correctement le support de caisse, il faut déterminer s'il sera installé sur un camion à plate-forme LONGUE ou COURTE. ATTENTION : NE serrer AUCUN boulon pendant les étapes suivantes.**

### ÉTAPE 1

Faire glisser un montant arrière (5) dans la monture de côté arrière (3), tel qu'illustré à la figure 2. Puis fixer le tout à l'aide des boulons, rondelles plates et écrous fournis (B).

### ÉTAPE 2

Installer la traverse arrière (12) à l'extrémité de la monture de côté, tel qu'illustré à la figure 3. À l'aide d'un boulon (C), fixer la traverse arrière à la monture de côté (figure 4).

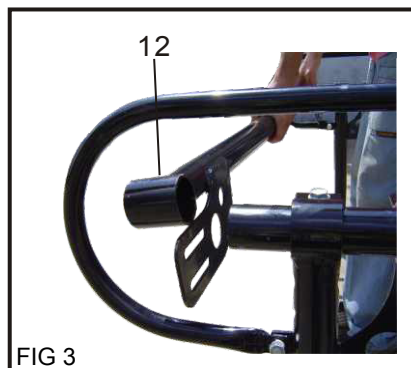
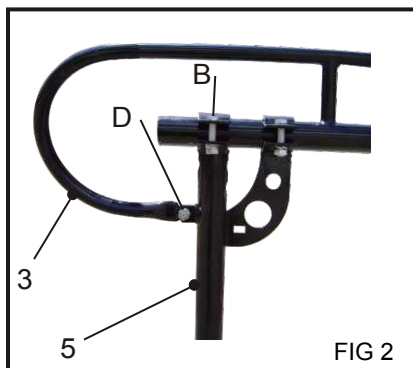

### ÉTAPE 3

Installer deux boulons (G) dans le montant arrière (5) et la traverse arrière (12). Fixer à l'aide des rondelles plates et à ressort et des écrous, tel qu'illustré à la figure 4. Répéter les étapes ci-dessus pour assembler l'autre côté. **NE SERRER AUCUN BOULON MAINTENANT.**

**ATTENTION : SUIVRE LES INSTRUCTIONS CI-DESSOUS SELON LA PLATE-FORME DE CAMION UTILISÉE.**

### ÉTAPE 4

#### (Camion à plate-forme COURTE)

Faire d'abord glisser la traverse avant (10) dans la monture côté avant (2), puis faire glisser le montant avant gauche (4) à l'arrière dans la monture côté avant, tel qu'illustré à la figure 6.

#### (Camion à plate-forme LONGUE)

Faire glisser la traverse avant (10) dans la monture côté avant (2) en premier, puis faire glisser le montant avant dans la monture côté avant, tel qu'illustré à la figure 7 et 8. Fixer le montant avant (4) à la traverse avant (10) à l'aide de deux boulons (G), deux rondelles plates et à ressort et deux écrous (G). Répéter cette étape pour assembler l'autre côté. **NE SERRER AUCUN BOULON MAINTENANT.**

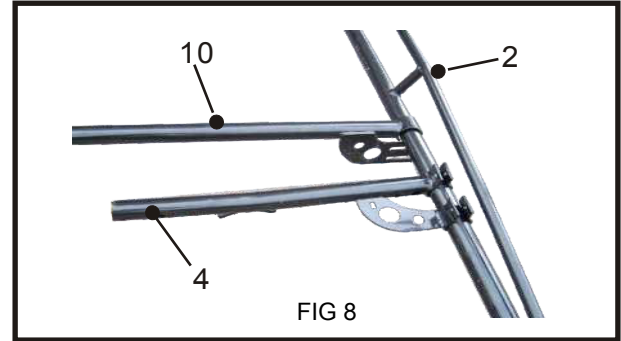
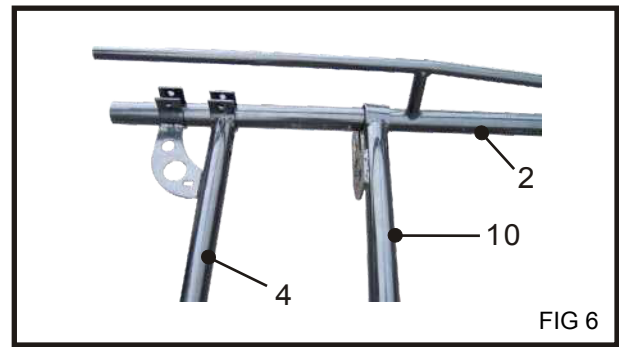
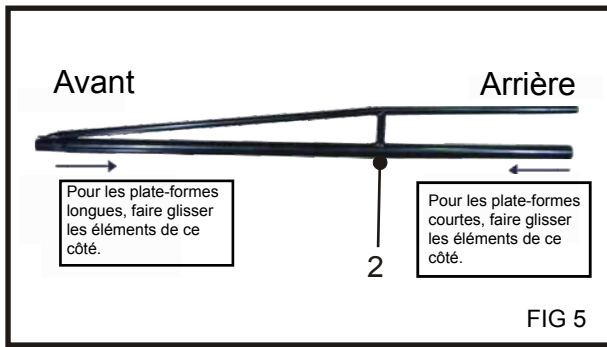

### ÉTAPE 5

Insérer les montures avant et arrière (2 et 3) l'une dans l'autre. Serrer les brides de fixation à l'aide de deux boulons (A), deux rondelles plates et deux écrous (A) selon les figures 9 et 10. Répéter cette étape pour assembler l'autre côté.

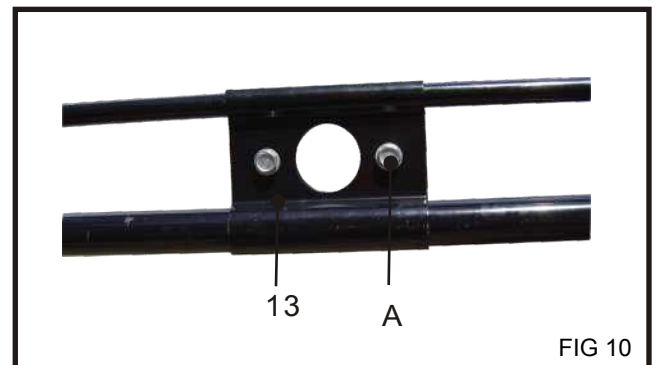
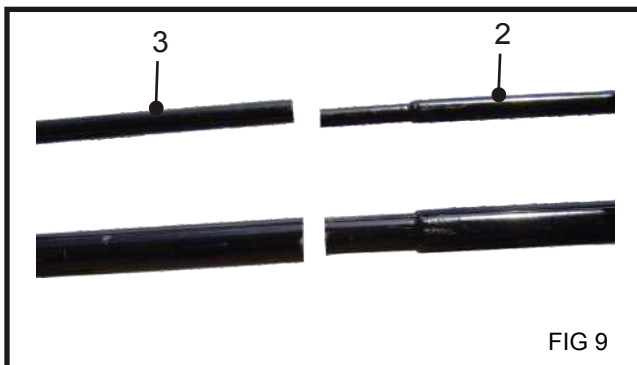

### ÉTAPE 6

Insérer l'arceau de cabine (1) dans les deux montures avant (2) et le fixer à l'aide de deux boulons, deux rondelles plates et deux écrous (H) selon les figures 11 et 12. Ne serrer aucun boulon maintenant.



### ÉTAPE 7

Poser la traverse centrale (11) sur les montures avant et arrière et la fixer à l'aide de deux boulons, deux rondelles plates et deux écrous (E) selon les figures 13 et 14.

**NOTE : La traverse centrale est réglable et peut être fixée n'importe où sur la longueur de la monture de côté.**

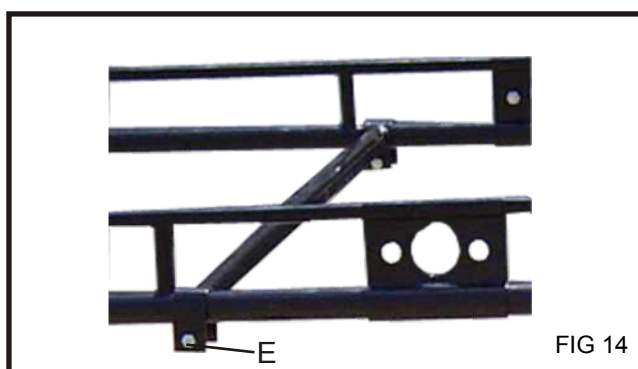
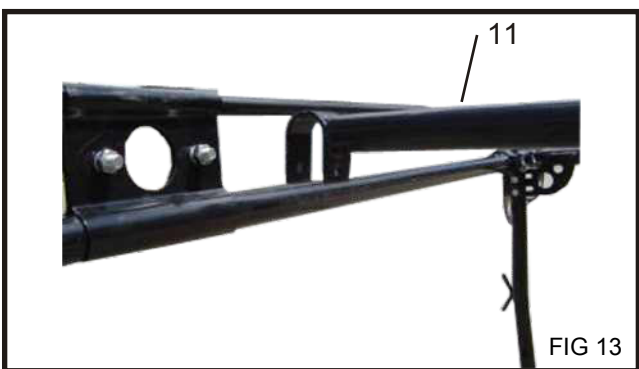

### ÉTAPE 8

Poser le pied de montage avant gauche (6) à la base du montant avant et les fixer ensemble à l'aide de deux boulons, quatre rondelles plates, deux rondelles à ressort et deux écrous selon les figures 15 et 16.

**Note : Toutes les lèvres des pieds de montage doivent faire face à l'intérieur de la plate-forme du camion.**

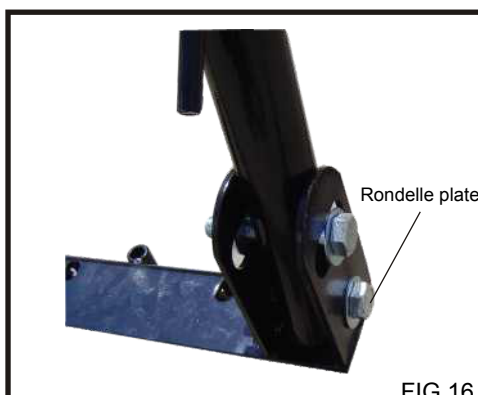
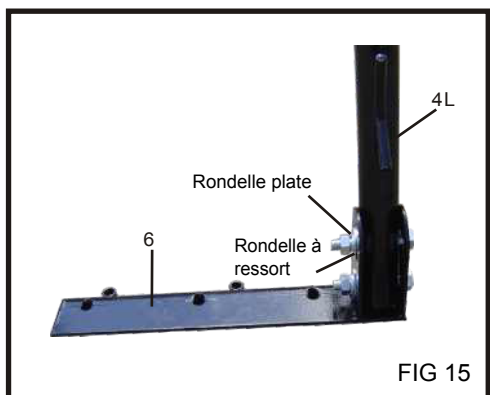

Répéter cette étape pour installer les trois autres pieds de montage. Ne serrer aucun boulon maintenant.

## ÉTAPE 9

Déterminer la distance entre le pied de montage avant et arrière et la dimension de la plate-forme du camion avant de poser le support sur le véhicule. Mesurer la longueur de la plate-forme avec la porte fermée et mesurer entre le centre des montants avant et arrière. Déplacer les montants avant vers l'avant ou l'arrière au besoin afin d'obtenir la bonne dimension de la plate-forme.

**Ne serrer aucun boulon maintenant. Effectuer les étapes suivantes avec l'aide d'une ou deux personnes afin de soulever et déposer le support sur la plate-forme du camion.**

## ÉTAPE 10

Placer les pieds de montage avant aussi près que possible du coin avant des rails de plate-forme. Aligner les pieds de montage arrière aussi près que possible du coin des rails de plate-forme de manière à assurer plus de stabilité au support sur le véhicule.

**ATTENTION : Les montants peuvent être ajustés alors que le support est posé sur la plate-forme.**

Le support peut être fixé au véhicule de deux façons : sans percer de trous ou installation permanente. Veuillez suivre les étapes ci-dessous.

## INSTALLATION SANS PERCER DE TROUS

### ÉTAPE 11

Utiliser deux crochets en J (fournis) par pied de montage pour tenir le support afin de le fixer à la plate-forme du véhicule. Si les rails de la plate-forme présentent des obstructions empêchant l'utilisation des crochets en J, déplacer les montants à l'endroit approprié.

### ÉTAPE 12

Insérer le crochet en J dans le pied de montage, tel qu'illustré à la figure 17 et les fixer à l'aide de rondelles plates et à ressort et d'écrous.

NOTE : Si la partie filetée du crochet en J est trop longue au-dessus du rail de la plate-forme, la couper avec une scie à métaux.

Répéter les étapes ci-dessus pour installer les trois autres pieds de montage.

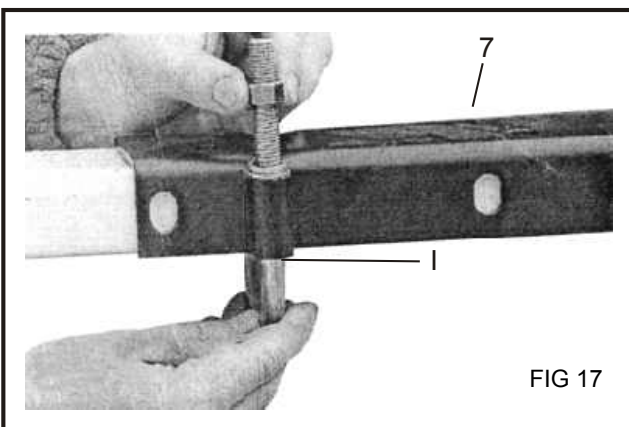



## INSTALLATION PERMANENTE

### ÉTAPE 11

Pousser le pied de montage vers le rail de la plate-forme et s'assurer que la lèvre du pied de montage repose fermement contre le bord de la plate-forme. Marquer trois fentes sur le dessus du pied de montage à l'aide d'un crayon feutre, tel qu'illustré à la figure 18 et 19.

**ATTENTION:** Avant de percer les rails sur la plate-forme du véhicule, il FAUT vérifier que le trou passe de bord en bord du rail. Fixer chaque pied de montage au véhicule à l'aide d'au moins DEUX boulons.

### ÉTAPE 12

Utiliser un pointeau pour positionner le centre des trous, puis percer les trous de montage dans les rails de la plate-forme à l'aide d'un foret de 5/16.

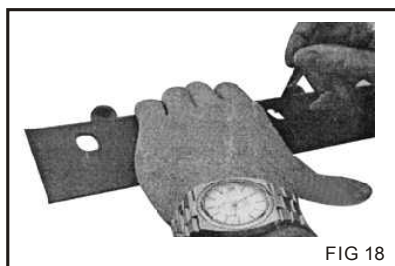

FIG 18

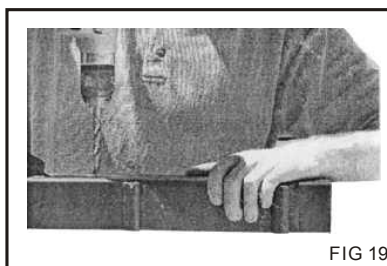

FIG 19

### ÉTAPE 13

Fixer le support au rail de la plate-forme à l'aide de deux boulons, quatre rondelles plates, deux rondelles à ressort et deux écrous. Répéter les étapes ci-dessus pour installer les trois autres pieds de montage.

### ÉTAPE 14

Debout devant le camion, vérifier si l'arceau est parallèle avec la surface horizontale du toit de la cabine du camion. Si ce n'est pas le cas, demander à un aide de tirer ou de pousser le support afin de faire l'ajustement.

### ÉTAPE 15

Lorsque tous les ajustements sont terminés, bien serrer les boulons des pieds de montage en premier, puis tous les autres boulons et vis.

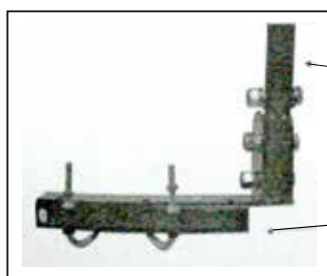
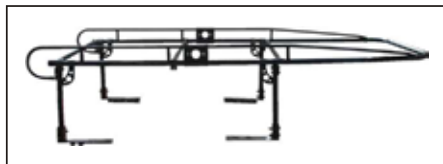

Part No. 4L, 4R, 5L, 5R - Montant

Part No. 6 & 7 - Pied de montage